

NUMMER 32 | €1/£1/USD 1 | NEDERLANDSE EDITIE

Thick & Thin • Chunky Knocks  
in dit  
nummer  
• Eliza

# KLEIN MAAR FIJN



*Luie zondag*

BREIEN, NAAIEN EN HAKEN

WWW.SCHEEPJES.COM



*Het perfecte patroon  
voor jouw eerste  
gebreide kledingstuk!*



# *Zondag outfit*

## LUIE ZONDAG

Waar ik heel erg naar uit kijk is een luie zondag, waarop ik de hele de dag de tijd heb om heerlijk ontspannen te craften. Op zo'n dag die ik helemaal voor mijzelf heb, ga ik graag eerst even de tuin in met een lekker warm vest en een kop verrukkelijke thee. Dan is het tijd om naar de bank te verhuizen en de uren weg te laten tikken terwijl ik bezig ben met een makkelijk project, genietend van het vertrouwde herhalende ritme van het haken of breien. Waarschijnlijk doe ik beide en misschien kruip ik zelfs nog even achter de naaimachine. Hoe dan ook, ik ben er de hele middag zoet mee!

Scheepjes Creative Director

Simy

### LAZY SUNDAY CHUNKY CARDIGAN



Door Simy's Studio

#### Stekenverhouding

14 stn en 20 rijen meten 10 x 10 cm in tr met 6 mm naalden

#### Afkortingen

[ ] aantal stn in rij staat tussen rechte haakjes  
**2r.sbr** 2 stn recht samen breien om 1 s te minderen:  
steek rechternaald r in volg 2 stn en brei r samen

**AK** achterkant

**av** averecht

**beg** begin/beginnend

**GK** goede kant

**M1** maak 1 s: 1 s meer door horizontale draad  
tussen 2 stn met linkernaald op te nemen, brei in  
achterkant van deze s

**meerd** meerderen/meerdering(en)

**patr** patroon

**r** recht

**s/stn** steek/steken

**tr** tricotsteek: GK recht, AK averecht

**volg** volgend(e)

**(.....) 2x/tot eind** brei instructies tussen haakjes  
het *totaal* aantal keren zoals aangegeven

#### Opmerkingen

Brei vest in rijen in delen voor Voorpanden,  
Achterpand en Mouwen. Neem na sluiten van  
schouderaden stn op en brei r voor creëren van  
Bies. Naai daarna Mouwen aan vest en sluit zij- en  
Mouwnaden.

#### Afmetingen (in cm)

Maat	XS-S	M	L-XL
Past borstomtrek	71-86	91,5-96,5	101,5-117
Borstomtrek vest	111	126	140
Lengte	73	75	77
Mouwnaad	42	42	42
Armsgatdiepte	23	25	26

KLEIN MAAR FIJN



### BOODSCHAPPENLIJSTJE

Ga naar jouw lokale Scheepjes winkel  
voor alle benodigdheden hieronder en  
noem indien nodig de artikelnummers

### LAZY SUNDAY CHUNKY CARDIGAN

Garen te zien op de foto:

#### Scheepjes Chunky Monkey

(100% Premium Acryl (Anti Pilling);

100 gr/116 m)

1080 Pearl Pink x 8 (9: 11) bollen

Alternatieve garenoptie:

#### Scheepjes Truly Scrumptious

(50% Gerecycelde Polyester, 50% Acryl;

100 gr/116 m)

307 Raspberry Mousse x 8 (9: 10) bollen

Overige benodigdheden:

5 mm en 6 mm breinaalden

5 mm rondbreinaald, 120 cm lang

(voor Bies)

Stekenhouder

KLEIN MAAR FIJN



## NOTITIES

Schrijf hier je notities voor dit patroon!



## OP MAAT GEMAAKT

Een **verstelbare paspop** is een goede investering voor kledingmakers die streven naar dé perfecte pasvorm. Je kunt de borst, taille en heupwijdte eenvoudig aanpassen en regelmatig controleren of het kledingstuk de **gewenste maat en pasvorm** krijgt. De Laura, Pippa of Prym paspoppen zijn te koop bij Scheepjes verkooppunten in de maten XS-XL.

Heb je iets Klein Maar Fijns gemaakt uit deze of andere edities? Deel het dan op social media met

#ScheepjesKleinMaarFijn

## Instructies

### ACHTERPAND

Met 5 mm naalden, zet 78 (90: 98) stn op.

**Boordsteek rij 1 (GK)** 2r, (2av, 2r) tot eind.

**Boordsteek rij 2 (AK)** 2av, (2r, 2av) tot eind.

Deze 2 rijen vormen boordpatr.

Brei nog 10 rijen in boordpatr, meerd gelijkmatig

2 (0: 2) stn tijdens laatste rij. [80 (90: 100) stn]

Wissel naar 6 mm naalden.

Beg met een r rij, brei in tr tot Achterpand

70 (72: 74) cm meet vanaf opzetrand, eindig met

een av rij.

### Vorming Schouders

Kant 9 (10: 11) stn af aan beg van volg 4 rijen en

9 (11: 13) stn aan beg van volg 2 rijen.

Plaats resterende 26 (28: 30) stn op stekenhouders.

### LINKERVOORPAND

Met 5 mm naalden, zet 27 (31: 35) stn op.

**Boordsteek rij 1 (GK)** (2r, 2av) tot laatste

3 stn, 3r.

**Boordsteek rij 2 (AK)** 3av, (2r, 2av) tot eind.

Deze 2 rijen vormen boordpatr.

Brei nog 10 rijen in boordpatr.

Wissel naar 6 mm naalden.

Begin met een r rij, brei in tr tot Linkervoorpand

70 (72: 74) cm meet vanaf opzetrand, eindig met

een av rij.

### Vorming Schouders

Kant 9 (10: 11) stn af aan beg van volg 2 GK rijen.

**Volg rij** Averecht.

Kant resterende 9 (11: 13) stn af.

### RECHTERVOORPAND

Met 5 mm naalden, zet 27 (31: 35) stn op.

**Boordsteek rij 1 (GK)** 3r, (2av, 2r) tot eind.

**Boordsteek rij 2 (AK)** (2av, 2r) tot laatste 3 stn, 3av.

Deze 2 rijen vormen boordpatr.

Brei nog 10 rijen in boordpatr.

Wissel naar 6 mm naalden.

Beg met een r rij, brei in tr tot Rechtervoorpand

70 (72: 74) cm meet vanaf opzetrand,

eindig met r rij.

### Vorming Schouder

Kant 9 (10: 11) stn af aan beg van volg 2 AK rijen.

**Volg rij** Recht.

Kant resterende 9 (11: 13) stn af.

### MOUW (MAAK 2)

Met 5 mm naalden, zet 42 (46: 50) stn op.

**Boordsteek rij 1 (GK)** 2r, (2av, 2r) tot eind.

**Boordsteek rij 2 (AK)** 2av, (2r, 2av) tot eind.

Deze 2 rijen vormen boordpatr.

Brei nog 10 rijen in boordpatr.

Wissel naar 6 mm naalden.

Begin met een r rij, brei 2 rijen in tr.

**Meerd rij** 3r, M1, r tot laatste 3 stn, M1, 3r.

Begin met een av rij, brei 5 rijen in tr.

Herh laatste 6 rijen nog 10x en meerd rij nog 1x. [66 (70: 74) stn]

Brei zonder vorming in tr tot Mouw 42 cm meet vanaf opzetrand, eindig met een av rij.

### Vorming Mouwkap

Kant 7 stn af aan beg van volg 8 rijen.

Kant resterende 10 (14: 18) stn af.

## BIES

Sluit schouderleden met matras s.  
Met GK naar voren en 120 cm lange 5 mm  
rondbreinaald, neem 97 (100: 103) stn op en  
brei r gelijkmatig verdeeld naar boven langs  
Rechtersvoorband, 26 (28: 30)r van Achtersband,  
neem 97 (100: 103) stn op en brei r gelijkmatig  
verdeeld naar beneden langs Linkersvoorband.  
[220 (228: 236) stn]

Brei verder heen en weer in rijen.

**Boordsteek rij 1 (AK)** 1r, 2av, (2r, 2av) tot  
laatste s, 1r.

**Boordsteek rij 2 (GK)** 3r, 2av, (2r, 2av) tot  
laatste 3 stn, 3r.

## Schema: Afmetingen Kledingstuk

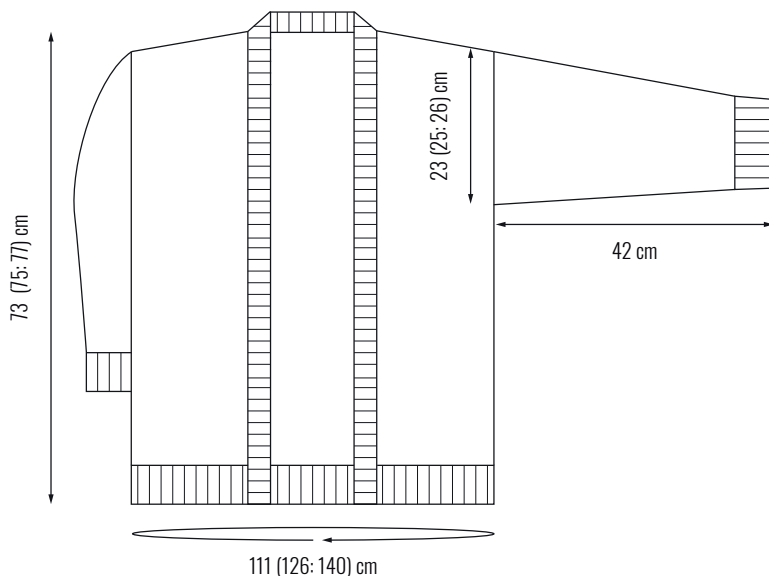

Deze 2 rijen vormen boordpatr.

Brei nog 5 rijen in boordpatr.

Kant af in boordpatr.

## AFWERKING

Lijn midden van elke Mouwkap uit met  
schoudernaad, zet met matras s Mouwen aan.

Sluit zij- en Mouwnaden met matras s. Hecht alle  
draadjes af en span op tot de juiste afmetingen.

## KIES MILIEUBEWUST

### Ken je deze duurzame garens van Scheepjes al?

Met Scrumptious en Truly Scrumptious  
zet Scheepjes nog een stap naar een  
duurzamere toekomst. Het beste aan  
deze garens is dan ook dat ze deels  
gemaakt zijn van gerecyclede plastic  
flessen! Deze prachtige collecties  
van elk 80 kleuren bestaan uit zacht  
gemêleerde en effen tinten.

Onze Scrumptious en Truly  
Scrumptious garens (respectievelijk  
DK weight en Aran weight) zijn  
geweldige alternatieven voor onze  
populaire Colour Crafter en Chunky  
Monkey garens.

Met kleuren vernoemd naar desserts  
zoals Lavender Slice en Turkish  
Delight, krijg je vanzelf zin om je  
tanden te zetten in een nieuw project.  
Probeer eens Truly Scrumptious in  
plaats van Chunky Monkey voor een  
Truly 'delicious' Scrumptious vest!



# Tijd om te ontspannen



*Deze eenvoudig te maken haarband houdt het haar uit je gezicht tijdens het craften!*

## DOTTY HEADBAND

Door Liz Barraclough

### Afmetingen

54 cm (omtrek) x 5,5 cm (max. breedte)

### Opmerkingen

Haarband bestaat uit drie delen die apart worden gemaakt en dan aan elkaar worden genaaid. Strijk stof voordat je begint en gebruik Schema 1 en 2 om afmetingen van elk deel op stof te zetten vóór uitknippen van patroondelen. Gebruik naadtoeslag van 5 mm. Gebruik grootste hulpmiddel uit omkeerset om stof binnenste buiten te keren, pas op dat je niet door stof heen prikt.

### Afkortingen

**GK** goede kant(en)

**open** opening

### Instructies

#### TUNNEL

**Stap 1** Knip stuk stof van 30 x 6,5 cm. Leg stof met GK op elkaar, vouw stof dubbel en lijn lange onafgewerkte randen uit, strijk glad. Stik langs lange open zijde, keer binnenste buiten en strijk stof nogmaals.

**Stap 2** Knip 15 cm lang stuk elastiek. Gebruik veiligheidsspeeld om elastiek door Tunnel te rijgen tot uiteinde uitlijnt met open van Tunnel, zorg ervoor dat elastiek plat ligt. Stik langs korte zijde van Tunnel om uiteinde elastiek vast te zetten.

**Stap 3** Ga verder met doorrijgen elastiek totdat

andere uiteinde uitlijnt met andere open. Houd beide lagen vast, verwijder veiligheidsspeld en naai langs korte zijde. Verdeel stof evenredig over lengte van Tunnel.

## HOOFDBAND

*Tip: gebruik Schema 1: Hoofdband als referentie.*

**Stap 4** Vouw stof dubbel met GK op elkaar, knip twee stukken stof van 7 x 41 cm. Speld beide stukken aan elkaar, markeer 1 cm van elke hoek aan korte zijden en 6 cm van elke hoek aan lange zijden. Trek diagonale lijn van punt aan korte zijde naar dichtstbijzijnde punt aan lange zijde. Knip hoekjes af om schuin aflopende uiteinden te creëren.

**Stap 5** Trek lijn in midden van lange zijde tot lange zijde. Markeer punten 2 cm aan weerszijden van middellijn op lange zijden. Markeer 1 cm naar binnen vanaf beide lange zijden langs middellijn. Trek diagonale lijn om elk punt aan lange zijde te verbinden met dichtstbijzijnde punt op middellijn. Knip driehoekige inkeping uit aan elke zijde.

**Stap 6** Met GK op elkaar, naai rondom vorm, laat

beide uiteinden open, keer binnenste buiten met omkeerset en strijk glad.

**Stap 7** Vouw onafgewerkte randen van Hoofdband 1 cm naar binnen. Plaats onafgewerkte rand van Tunnel in open Hoofdband en naai naad langs open aan elkaar vast. Herhaal voor andere kant om cirkel te sluiten, zorg ervoor dat Tunnel niet draait.

## STRIK

*Tip: gebruik Schema 2: Strik als referentie.*

**Stap 8** Knip twee Strik delen uit met rechte zijde op vouwlijn. Speld vast met GK op elkaar en naai rondom rand, laat 4 cm open over aan één zijde van Strik zoals aangegeven op Schema 2. Naai paar steken heen en weer aan weerszijden van open. Knip overtollig stof bij hoeken van punten af. Keer binnenste buiten door open en strijk glad. Naai open met hand en blinde steken dicht.

## AFWERKING

Knop Strik rondom midden van Hoofdband.

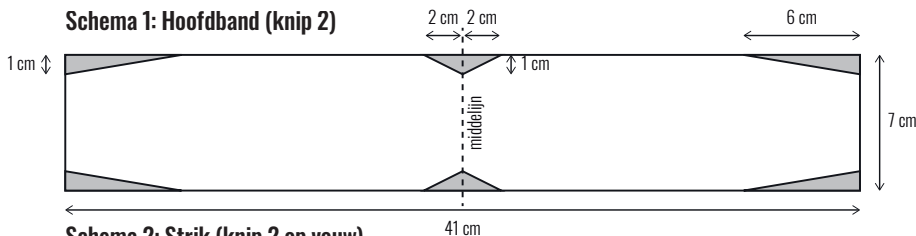

**Schema 2: Strik (knip 2 op vouw)**

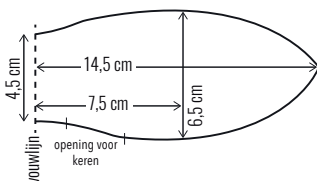

## BOODSCHAPPENLIJSTJE

Ga naar jouw lokale Scheepjes winkel voor alle benodigdheden hieronder en noem indien nodig de artikelnummers

### DOTTY HEADBAND

#### Roze kleurstelling:

50 x 50 cm Tissu de Marie 100% katoenen stof, roze met grijze stippen (art.nr. 79046-2)

1 klosje lichtroze Gütermann rPET allesnaaigaren (art.nr. 6723860-659)

#### Blauwe kleurstelling:

50 x 50 cm Tissu de Marie 100% katoenen stof, blauw met grijze stippen (art.nr. 79046-3)

1 klosje lichtblauw Gütermann rPET allesnaaigaren (art.nr. 6723860-276)

15 cm x 20 mm Prym pyjama elastiek (art.nr. 957.650)

Prym omkeerset (art.nr. 610.190)

50 mm veiligheidsspeld (art.nr. 085.202)

Naaimachine + benodigdheden



# Mooi in roze

*Haak deze handige mand met  
leuke pompoms gemaakt van  
stokjes clusters*





## POMPOM PROJECT BASKET



Door Matt Farci

### Stekenverhouding

17 stn en 18 toeren meten 10 x 10 cm in v met dubbele draad en 5 mm naald

### Afmetingen

21 cm hoog  
25 cm diameter

### Afkortingen

[ ] aantal stn in toer staat tussen rechte haakjes  
**2v smh** 2 vasten samen haken om 1 s te minderen:  
(naald in volg s, gon, haal lus op) 2x, gon, haal door alle lussen

**AL** achterste lus(sen): haak alleen in achterste lus(sen)

**GK** goede kant

**gon** garen om naald

**herh** herhaal

**hv** halve vaste(n)

**l** losse(n)

**s/stn** steek/steken

**v** vaste(n)

**volg** volgende

(.....) **2x** haak instructies tussen haakjes het *totaal* aantal keren zoals aangegeven

### Speciale afkorting

**5st-cl** cluster van 5 stokjes: (gon, naald in s, gon, haal lus op, gon, haal door 2 lussen) 5x in zelfde s (6 lussen op naald), gon, haal door alle lussen

### Opmerkingen

Haak Project Basket in het rond met twee draden tegelijkertijd. Sluit elke toer met hv, hv telt niet als s. Haak Pompom Rand met één draad tegelijkertijd. Wissel van kleur door draad af te knippen en nieuwe kleur opnieuw aan te hechten met hv in eerste s van vorige toer. Verdeel vóór je begint Kleur B en C in twee gelijke 50 gr bollen.

### Instructies

#### PROJECT BASKET

Met 5 mm naald en twee draden van Kleur A samen, maak magische ring.

**Toer 1 (GK)** 1l (telt verder niet als s), 6v in ring, hv in eerste v om te sluiten aan eind van elke toer. [6 stn]

**Toer 2 (GK)** 1l, 2v in elke s rondom. [12 stn]

**Toer 3** 1l, (2v in volg s, 1v) 6x. [18 stn]

**Toer 4** 1l, (1v, 2v in volg s, 1v) 6x. [24 stn]

**Toer 5** 1l, (2v in volg s, 3v) 6x. [30 stn]

**Toer 6** 1l, (2v, 2v in volg s, 2v) 6x. [36 stn]

**Toer 7** 1l, (2v in volg s, 5v) 6x. [42 stn]

**Toer 8** 1l, (3v, 2v in volg s, 3v) 6x. [48 stn]

**Toer 9** 1l, (2v in volg s, 7v) 6x. [54 stn]

**Toer 10** 1l, (4v, 2v in volg s, 4v) 6x. [60 stn]

**Toer 11** 1l, (2v in volg s, 9v) 6x. [66 stn]

**Toer 12** 1l, (5v, 2v in volg s, 5v) 6x. [72 stn]

**Toer 13** 1l, (2v in volg s, 11v) 6x. [78 stn]

**Toer 14** 1l, (6v, 2v in volg s, 6v) 6x. [84 stn]

**Toer 15** 1l, (2v in volg s, 13v) 6x. [90 stn]

**Toer 16** 1l, (7v, 2v in volg s, 7v) 6x. [96 stn]

**Toer 17** 1l, (2v in volg s, 15v) 6x. [102 stn]

KLEIN MAAR FIJN



### BOODSCHAPPENLIJSTJE

Ga naar jouw lokale Scheepjes winkel voor alle benodigdheden hieronder en noem indien nodig de artikelnummers

### POMPOM PROJECT BASKET

#### Scheepjes Eliza

(100% Polyester; 100 gr/230 m)

**Kleur A:** 230 Powder Puff x 2 bollen

**Kleur B:** 234 Juicy Peach x 1 bol

**Kleur C:** 236 Peachy Soft x 1 bol

4 mm en 5 mm haaknaalden

# KLEIN MAAR FIJN



## NOTITIES

Schrijf hier je notities voor dit patroon!

### DUBBEL ZOVEEL!

Het haken met **twee draden tegelijkertijd** is een fantastische manier om je favoriete garen een andere uitstraling te geven. Gebruik twee bollen van hetzelfde garen, of deel één op in twee gelijke delen. Houd de draden samen vast en werk ermee alsof het één is. Zo creëer je dickere kledingstukken, enorme amigurumi of extra stevige woonaccessoires zoals deze mooie praktische mand. Of probeer **verschillende kleuren** te combineren! Let wel op dat je de juiste maat haaknaald gebruikt voor de stekenverhouding die je nodig hebt voor je project.

**Toer 18** 1l, (8v, 2v in volg s, 8v) 6x. [108 stn]

**Toer 19** 1l, (2v in volg s, 17v) 6x. [114 stn]

**Toer 20** 1l, (9v, 2v in volg s, 9v) 6x. [120 stn]

**Toer 21-29** 1l, 1v in elke s rondom.

Wissel naar twee draden van Kleur B.

**Toer 30** 1l, 2v, 1v AL, (3v, 1v AL) 29x, 1v.

**Toer 31-41** 1l, 1v in elke s rondom.

Wissel naar twee draden van Kleur C.

**Toer 42** Herh Toer 30.

**Toer 43-46** 1l, 1v in elke s rondom.

**Toer 47** 1l, 30v, 18l, sla 15 stn over, 45v, 18l, sla 15 stn over, 15v. [126 stn]

**Toer 48** 1l, 29v, 2v smh, 2v in volg s, 14v, 2v in volg s, 2v smh, 43v, 2v smh, 2v in volg s, 14v, 2v in volg s, 2v smh, 14v. [126 stn]

**Toer 49** 1l, 28v, 2v smh, 2v in volg s, 16v, 2v in volg s, 2v smh, 41v, 2v smh, 2v in volg s, 16v, 2v in volg s, 2v smh, 13v. [126 stn]

**Toer 50** 1l, 27v, 2v smh, 20v, 2v smh, 39v, 2v smh, 20v, 2v smh, 12v. [122 stn]

**Toer 51-52** 1l, 1v in elke s rondom.

Wissel naar twee draden van Kleur A.

**Toer 53** 1l, 1v in elke s rondom, knip draad af.

## POMPOM RAND

Met 4 mm naald en één draad van Kleur B, hecht met hv aan in voorste lus van willekeurige s van Toer 30. 1l (telt niet als s), (1v, 9l, 5st-cl in derde l vanaf naald, 3l, 5st-cl in derde l vanaf naald, hv in basis van eerste gemaakte cl, 6l, 1v in volg voorste lus) 30x, hv in eerste v, knip draad af. [30 pompoms]

Herh Pompom Rand met één draad van Kleur C, haak in voorste lussen van Toer 42.

## HANDVATRAND

Met 5 mm naald en twee draden van Kleur A samen, hecht aan met hv in overgeslagen s van Toer 47 van Project Basket, haak v gelijkmatig rondom handvat opening, hv in eerste s om te sluiten, knip draad af.

## AFWERKING

Hecht alle draadjes af.



# RECEPT VOOR EEN LUIE *Zondag*

## MAAK EEN GEZICHTSMASKER

Mix een halve avocado met een eetlepel honing en laat het 20 minuten inwerken op je huid



Spoel het masker daarna af met lauwwarm water en kom helemaal tot rust



## LEUK OM TE KIJKEN

Schop je schoenen uit en ga lekker zitten voor deze hartverwarmende series



Friends  
Grace & Frankie  
Heel Holland Bakt  
Anne with an E  
Heartstopper



## LEES EEN FEEL-GOOD BOEK

Droom weg met deze boeken in een fictieve wereld



Een man die Ove heet  
Fredrik Backman

Dingen die je alleen ziet als  
je er de tijd voor neemt  
Haemin Sunim

Middernachtbibliotheek  
Matt Haig



EEN SUPER LUIE ZONDAG MET ZEEËN  
VAN TIJD OM TE CRAFTEN!

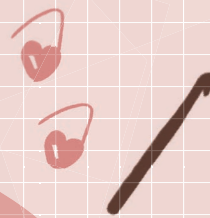
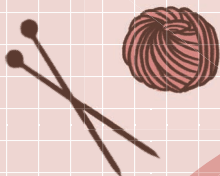

KLEIN MAAR FIJN



GA NAAR DE SCHEEPJES WEBSITE  
VOOR MEER VROLIJKE PATRONEN!

© [WWW.SCHEEPJES.COM](http://WWW.SCHEEPJES.COM)

Voor errata informatie kun je terecht op:  
[www.scheepjes.com/nl/correcties-van-patronen](http://www.scheepjes.com/nl/correcties-van-patronen)



8 717738 227693